

---

## Bauteile, Baugruppen und Bausätze für Spur II Maßstab 1:22,5

---

### Neue Modelle

#### Om21 (Breslau/Essen)

---

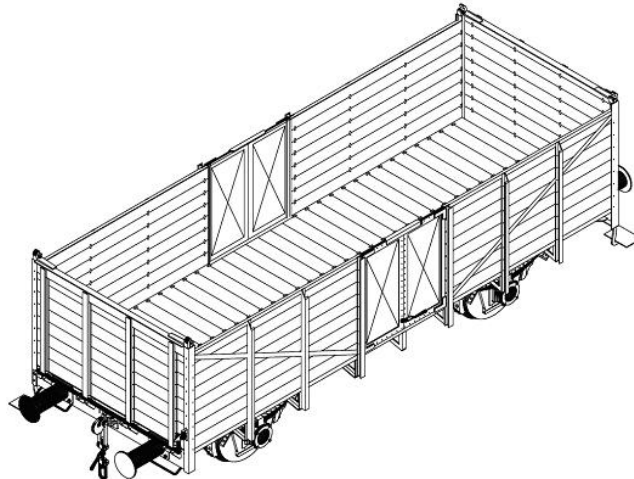



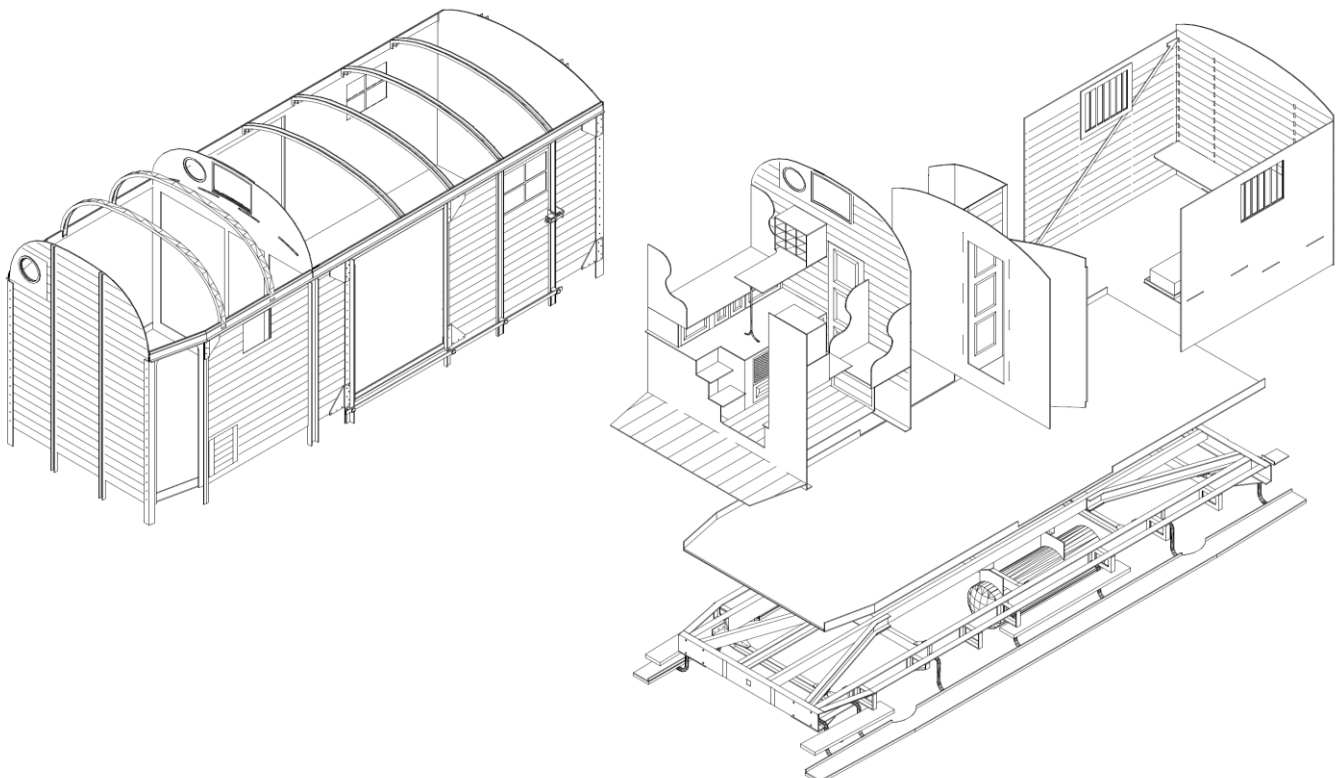

Fertigmodell auf Anfrage

pr. Pwg 14



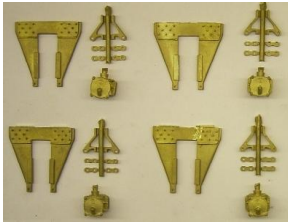
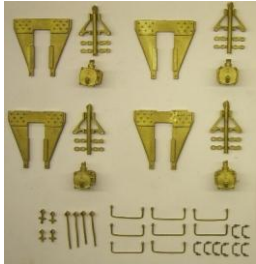

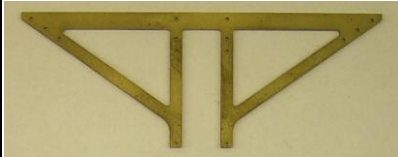
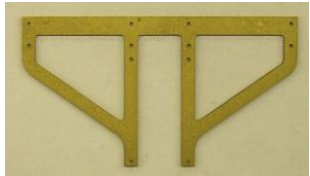

---



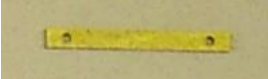

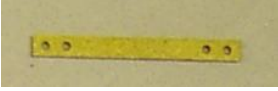
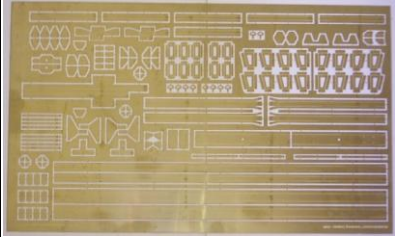
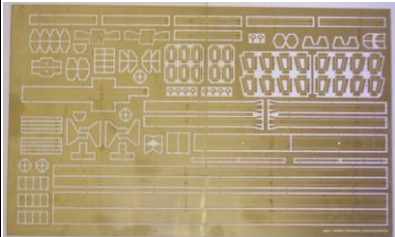
Fertigmodell auf Anfrage

Best.-Nr.	Bauteile, Baugruppen und Bausätze für Spur II, Maßstab 1:22,5	Bemerkung	Einzelpreis Brutto
<b>Gruppe 01 Fahrwerk</b>			
01/002	Achslagerhalter (Verbandsbauart) Satz I Achslager, Federbock, Federlasche, (Satz; Messing)		Regelspur 57,00 €
01/003	Achslagerhalter (Verbandsbauart) Satz II Achslager, Federbock, Federlasche, Rangiergriffe, Schluss Scheibenhalter (Satz; Messing)		Regelspur 71,00 €
01/004	Achshalter (Verbandsbauart)		Regelspur 4,95 €
01/005	Achshalter (Austauschbauart)		Regelspur 4,95 €
01/023	Achshalter (Fachwerk, lang)		Regelspur 4,95 €
01/024	Achshalter (Fachwerk, lang-gekürzt)		Regelspur 4,95 €
01/026	Achshalter (Fachwerk, schmal)		Regelspur 4,95 €

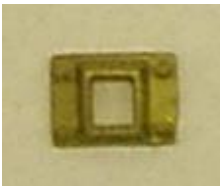

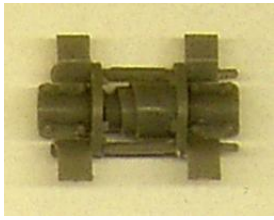

01/042	Achshalter UIC		Regelspur	6,00 €
01/006	Achslager-Gleitlager		Regelspur	4,95 €
01/007	Achslager-Rollenlager		Regelspur	4,95 €
01/031	Achslager (Länderbahn, mit zwei Schmierdeckeln)		Regelspur	4,95 €
01/032	Achslager (Länderbahn, mit einem Schmierdeckel)		Regelspur	4,95 €
01/008	Blattfeder (Wagen kpl.) , geätzt, Bausatz Vorbild-Federlänge 1100		Regelspur	25,00 €
01/039	Blattfeder (Wagen kpl.), geätzt, Bausatz Vorbild-Federlänge 1200 (für Fcs, Otmm57 u.ä.)		Regelspur	25,00 €
01/043	Blattfeder (Wagen kpl.), geätzt, Bausatz Vorbild-Federlänge 1600		Regelspur	25,00 €
01/027	Blattfeder (Wagen kpl.) , geätzt, Bausatz Vorbild-Federlänge 2000		Regelspur	25,00 €

01/033	Blattfeder mit Rechteckschake (Wagen kpl.; Federung durch Spiralfeder) Vorbild-Federlänge 1200		Regelspur	44,00 €
01/028	Achshaltesteg gerade		Regelspur	1,00 €
01/029	Achshaltesteg gebogen		Regelspur	1,00 €
01/030	Achshaltesteg gerade, nur für Achshalter- Austauschbauart		Regelspur	1,00 €
01/025	Rahmen (für einen Wagen) enthält alle Langträger, Pufferbohlen, Knotenbleche, Kastenprofilstützen usw. (Ätzteil) Für Fahrzeuge der Verbands- und Aus- tauschbauart mit 4,5 m Achsstand und kleiner, sowie Oppeln (Achsstand 6 m)		Regelspur	119,00 €
01/034	Rahmen (für alle Wagen bis LÜP 12,1m der Länderbahn, Verbands- und Austauschbauart mit Langträgerhöhe von 235 mm / 260 mm / 300 mm), enthält alle Langträger, Pufferbohlen, Knotenbleche usw. (Ätzteil)  -> Profilhöhe bei Bestellung angeben!		Regelspur	119,00 €
01/009	Federbock		Regelspur	1,65 €
01/010	Federbock(2x) + Lasche(4x)		Regelspur	4,30 €
01/040	Rechteckschaken (4Stück)		Regelspur	4,00 €
01/041	Federbock massiv (2Stück, für Fcs, Otmm57 u.ä.)		Regelspur	6,00 €
01/011	Kupplungsplatte		Regelspur	1,50 €





01/012	Seilhaken		allgemein	1,00 €
01/013	Hülsenpuffer, gefedert (Satz), unbearbeitet, <i>Bearbeitung auf Anfrage</i>		Regelspur	unbearbeit. 25,00 €
01/013b	Keine durch die Pufferbohle führenden Bauteile! 2x mit gewölbtem Teller 2x mit flachem Teller			bearbeitet 54,00 €
01/035	Korbpuffer (Satz für ein Fahrzeug), unbearbeitet, <i>Bearbeitung auf Anfrage</i>		Regelspur	unbearbeit. 54,50 €
01/035b	Korb vierfach geschlitzt 2x mit gewölbtem Teller 2x mit flachem Teller			bearbeitet 68,50 €
01/014	Schraubenkupplung (Paar)		Regelspur	18,50 €
01/015	Querträger am Ende gekröpft U-Profil; 5,3 mm hoch, 86 mm lang,		Regelspur	3,90 €
01/016	Rangiertritt, (für Pufferbohle)		Regelspur	3,95 €
01/017	Griffstange, (z.B. für Pufferbohle)		Regelspur	0,60 €
01/018	Trittbretthalter (für 2 Bretter)		Regelspur	2,20 €
01/019	Trittbretthalter (für 1 Brett)		allgemein	2,00 €

01/021	Radsatz Scheibenrad, Edelstahl (1Stück)		Regelspur	28,00 €
01/022	Zugstangenfeder		allgemein	4,40 €
01/037	Kniehebelwelle mit Lagern Verschluss für bewegl. Stirnwandtüren an offenen Wagen, z.B. Verbands- und Austausbauart (Bresslau, Königsberg) (1 Stück mit 8 Lagern)		Regelspur	10,95 €
01/038	Runge, Preßblech 103 mm lang		Regelspur	9,55 €

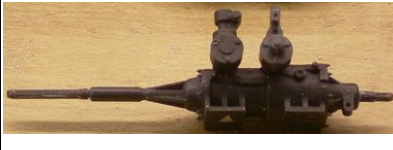

## Gruppe 02 Bremse/Bremsanlage

02/001	Bremsbacken (Standard)		Regelspur	0,75 €
02/002	Bremserhaus für Pufferbohle (Pulldach); Ätzteilesatz		Regelspur	41,00 €
02/003	Bremserhaus für Pufferbohle (rundes Dach); Ätzteilesatz		Regelspur	41,00 €
02/004	Bremserhaus hochstehend (z.B. ged. Güterw.); Ätzteilesatz		Regelspur	41,00 €

02/019	Bremserhaus hochstehend (z.B. ged. Güterw.); Ätzteilesatz		Regelspur	41,00 €
02/005	Bremsdreieck		Regelspur	3,80 €
02/006	Bremshahn		allgemein	1,25 €
02/007	Bremsschlauchkupplung		allgemein	0,75 €
02/008	Bremsschlauchhalter		Regelspur	2,20 €
02/009	Bremshebel (für einen Wagen)		Regelspur	29,00 €
02/010	Brem-Steuerventil Hik (Hildebrandt-Knorr-Bremse)		Regelspur	3,00 €
02/011	Brem-Steuerventil KE (Knorr-Bremse, Einheitsbauart)		Regelspur	2,50 €
02/014	Bremszylinder Knorr		Regelspur	4,30 €

02/015	Bremszylinder Kunze-Knorr (G)		Regelspur	10,20 €
02/016	Bremszylinder Kunze-Knorr (P)		Regelspur	10,90 €
02/012	Bremsumsteller Ein/Aus		allgemein	1,25 €
02/013	Bremsumsteller G/P		Regelspur	1,25 €
02/017	Bremsumsteller Last		Regelspur	1,25 €
02/018	Bremsumsteller Last		Regelspur	1,25 €

### Gruppe 03 Wagen/Lok (allgemein)





03/001	Griffstange, (z.B. für Wagentüren)		Regelspur	0,50 €
03/002	Lüfterjalousie (z.B. für G10)		Regelspur	3,00 €
03/003	Kesselboden Ø90,6		allgemein	13,30 €

03/004	Rolle für Schiebetüren gedeckter Wagen (1 Stück)		allgemein	0,90 €
03/005	Türklinke mit Blatt links		Regelspur	1,10 €
03/006	Türklinke mit Blatt rechts		Regelspur	1,10 €
03/007	Türriegel (Güterwagen)		Regelspur	0,75 €
03/008	Schluss Scheibenhalter m. Fuß		allgemein	0,75 €
03/009	Schluss Scheibenhalter o. Fuß		allgemein	0,75 €
03/010	Zettelkasten Standard (2 Stück)		allgemein	2,50 €
03/011	Zettelkasten UIC (2 Stück)		Regelspur	2,50 €
03/012	E-Kasten (Lok)		Regelspur	0,80 €
03/013	Schmiernippel		allgemein	0,75 €

03/014	Batteriekasten		allgemein	4,75 €
03/015	Bedienhebel, für Schotterwagen z.B. Fcs, Talbot		Schotterw.	3,10 €
03/016	Stabilisator für Bedienhebel für Schotterwagen z.B. Fcs, Talbot		Schotterw.	2,50 €
03/017	Schieberkralle, für Schotterwagen z.B. Fcs, Talbot (8 Stück)		Schotterw.	10,00 €
03/018	Trittbrett durchbrochen, Abmessungen: 8,4 x 26,7 x 1,7 mm		allgemein	2,90 €
03/019	Lichtgenerator Dp1 (für Personen- und Packwagen) 1 Generator = 3 Gussteile		allgemein	14,95 €
03/020	Riemenscheibe (für Personen- und Packwagen) 1 Riemenscheibe = 4 Gussteile		allgemein	24,35 €
03/021	Trittbrett durchbrochen Abmessungen: 10 x 35,5 x 1,7 mm		allgemein	3,30 €
03/022	Trittbrett durchbrochen Abmessungen: 11 x 43 x 1,7 mm		allgemein	3,60 €
03/023	Sitzbank, mit Armlehnen DR(DDR)-Rekowagen, Zweisitzer, (Kunststoff) 1 Sitzbank, 2 Armlehnen ohne Figuren (Figuren von Preiser)		Regelspur	6,85 €

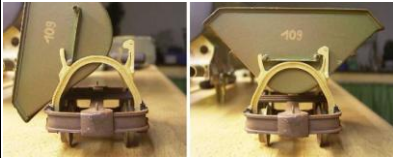
03/024	Fenstertisch DR(DDR)-Personenwagen (Kunststoff) Abmessungen: 29,5 x 7 x 8 mm		Regelspur	2,80 €
03/025	Abfallbehälter DR(DDR)-Personenwagen (Kunststoff) Abmessungen: 10 x 5,4 x 7 mm		allgemein	2,80 €
03/026	Aschenbecher DR(DDR)-Personenwagen (Kunststoff)		allgemein	1,80 €
03/027	Lampengehäuse, Leuchtstoffröhre DR(DDR)-Personenwagen (Kunststoff, matt-transparent) für Beleuchtung innen hohl, 53,5 x 4,6 mm Abmessungen: 56,6 x 7,6 x 2,7 mm		allgemein	3,20 €
03/028	Lampengehäuse, Glühlampe für Personenwagen (Kunststoff) 1 Lampengehäuse = 2 Gussteile für Beleuchtung innen hohl, Ø7 x 7 mm Abmessung: Ø8,7 x 8 mm		allgemein	3,20 €

#### Gruppe 04 Feldbahn

04/001	Kippmuldenlager, passend f. Loren und Rahmen der Fa.Regner (2x Bügel mit Arrt.-hebel)		Feldbahn	15,90 €
04/002	Pufferplatte (für Regner-Lorenfahrwerk)		Feldbahn	0,75 €
04/003	Grubenhunt; 1,0 m <sup>3</sup> (Grundkörper ohne Räder und ohne Kupplung)		Feldbahn	20,00 €
04/004	Grubenhunt; 1,6 m <sup>3</sup> (Grundkörper ohne Räder und ohne Kupplung)		Feldbahn	24,00 €

## Gruppe 06 Zubehör

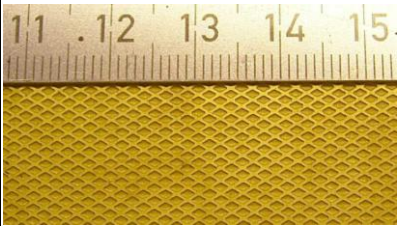
06/001	Weichenlaterne rechts (3 Stück); Ätz- + Kunststoffteil		allgemein	10,70 €
06/002	Weichenlaterne links (3 Stück); Ätz- + Kunststoffteil		allgemein	10,70 €
06/003	Riffelblech – Raute Stegabstand: 1 mm Nutzgröße: 198 x 98 mm Material: Ms 0,5		allgemein	25,00 €

## Gruppe 10 Baugruppen/Bauteile für jeweils einen Wagen

Anzahl  
Bauteile      Ges.-Preis  
Brutto

### Fahrwerke

<b>10/101</b>	<b>Fahrwerk für regelspurige Wagen, vollgefedert</b>	Regelspur	<b>236,40 €</b>
Achslagerhalter, Achslager, Federbock, Federlasche, Rangiergriffe, Schlussscheibenhalter (Satz; Messing), Blattfeder, Kupplungsplatte, Hülsenpuffer, Schraubenkupplung, Querträger (86 mm lang, am Ende gekröpft), Rangiertritt, Scheibenradsatz (2x), Zugstangenfeder, Achshaltesteg			
<b>10/111</b>	<b>Fahrwerk für regelspurige Wagen, vollgefedert, mit Rahmenprofilen</b>	Regelspur	<b>355,40 €</b>
Achslagerhalter, Achslager, Federbock, Federlasche, Rangiergriffe, Schlussscheibenhalter (Satz; Messing), Blattfeder, Kupplungsplatte, Hülsenpuffer, Schraubenkupplung, Querträger (86 mm lang, am Ende gekröpft), Rangiertritt, Scheibenradsatz (2x), Zugstangenfeder, Achshaltesteg, Rahmenbauteile und -profile			

### Bremse/Bremsanlage

<b>10/201</b>	<b>Bauteile f. einen Leitungswagen (durchgehende Druckluftleitung)</b>		<b>8,40 €</b>
Bremsahn, Bremsschlauchkupplung, Bremsschlauchhalter			
<b>10/202</b>	<b>Bauteile für Handbremse</b>		<b>50,20 €</b>
Bremsbacken, Bremsdreieck, Bremshebel			
<b>10/210</b>	<b>Bauteile f. einen Leitungswagen mit Handbremse</b>		<b>58,60 €</b>
Bremsahn, Bremsschlauchkupplung, Bremsschlauchhalter, Bremsbacken, Bremsdreieck, Bremshebel			
<b>10/211</b>	<b>Bauteile für Druckluftbremse für Wagen, komplett</b>		<b>71,30 €</b>
Bremsahn, Bremsschlauchkupplung, Bremsschlauchhalter, Bremsbacken, Bremsdreieck, Bremshebel, Bremsumsteller, Bremszylinder			

**Gedeckter Güterwagen der Verbandsbauart (G10)**

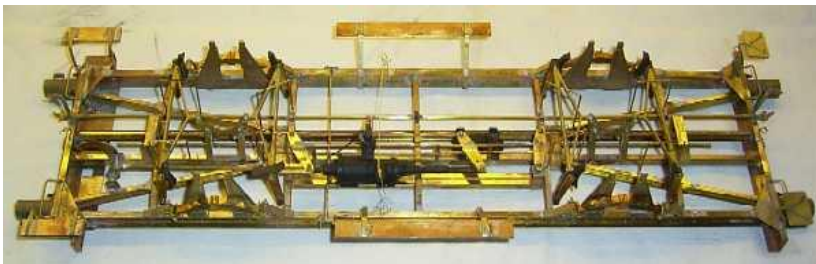

**Fertigmodell auf Anfrage**

20/100	<b>Ätzteilesatz komplett, ohne Bremsanlage und Bremserhaus;</b> Rahmen, Aufbau	295,00 €
20/101	<b>Ätzteilesatz komplett mit Bremsanlage und Bremserhaus;</b> Rahmen, Aufbau, Bremserhaus und Bremsanlage	360,00 €
20/102	<b>Bausatz komplett ohne Bremsanlage und ohne Bremserhaus (als Leitungswagen);</b> Ätz- und Gussteile, Radsätze, Kupplungen usw.	565,00 €
20/103	<b>Bausatz komplett mit Bremsanlage und Bremserhaus (mit Hand- u. Druckluftbr.);</b> Ätz- und Gussteile, Radsätze, Kupplungen usw.	685,00 €

## CSD-Kesselwagen, Zkk-7202



Fertigmodell auf Anfrage

20/110	<b>Ätzteile komplett;</b> für Rahmen, Bremserhaus und Bremsanlage, Kesselrohr und Kesselböden	302,00 €
20/111	<b>Bausatz komplett mit Bremsanlage und Bremserhaus (mit Hand- u. Druckluftbr.);</b> Ätz- und Gussteile, Radsätze, Kupplungen usw.	655,00 €

## MCi43, Behelfspersonenwagen



Fertigmodell auf Anfrage

20/120	<b>Aufbau, Inneneinrichtung;</b> Wagenkasten, Boden, Dachspannen, Fensterrahmen, Fenstereinsätze, (ohne Dach)	254,00 €
20/121	<b>Bausatz komplett mit Bremsanlage und Bremserhaus (mit Hand- u. Druckluftbr.);</b> Fräs- und Gussteile, Radsätze, Kupplungen usw.	729,00 €

## Citr-Sa98, sächsischer Personenwagen



Fertigmodell auf Anfrage

20/131	<b>Aufbau, Inneneinrichtung;</b> Wagenkasten, Boden, Dachspannen, Fensterrahmen, Fenstereinsätze, Lüftereinsätze, Dach, Bühnengeländer kpl., Wagenkastenstützen	265,00 €
20/132	<b>kompletter Bausatz;</b> Aufbau wie oben beschrieben, Fahrwerk kpl. (mit Bremse Kunze-Knorr, Batteriekasten	729,00 €

## Drehgestelle für BR110/V100 der Deutschen Reichsbahn

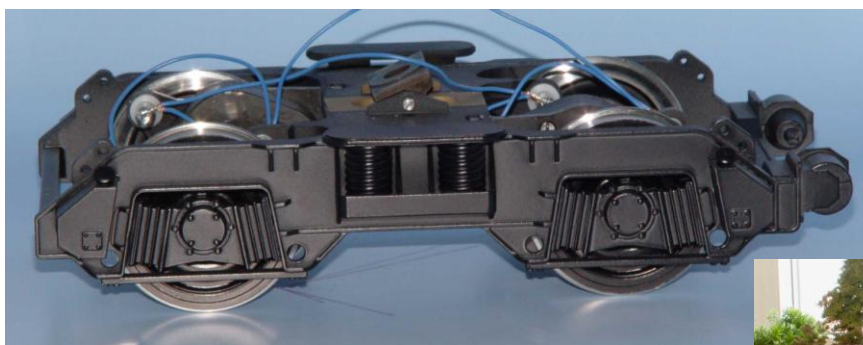

20/301	<b>2 fahrfertige und lackierte Drehgestelle mit 4 Antrieben, Grau oder Schwarz</b> tragende Teile in Messing ausgeführt und mit Kunststoff verkleidet, komplett gefedert, mit Drehgestelllager für Lokrahmen-Montage	1.185,00 €
20/302	<b>2 fahrfertige und lackierte Drehgestelle mit 2 Antrieben, Grau oder Schwarz</b> tragende Teile in Messing ausgeführt und mit Kunststoff verkleidet, komplett gefedert, mit Drehgestelllager für Lokrahmen-Montage, beide Antriebe in einem Drehgestell verbaut	851,00 €